

# KARTA TECHNICZNA

## DWUSTRONNA TAŚMA AKRYLOWA 37/TT200

### 1. Opis 37/TT200

Transparentne taśmy akrylowe 37/TT200 stosowane są do łączenia materiałów bezbarwnych i przezroczystych (szkło, tworzywa sztuczne). Doskonale układają się na łukach. Ze względu na doskonałą przyczepność, odporność na wpływ ciepła oraz odporności na korozję, taśma ta jest szeroko stosowana w branży budowlanej oraz dekoracji wnętrz.

### 2. Struktura 37/TT200

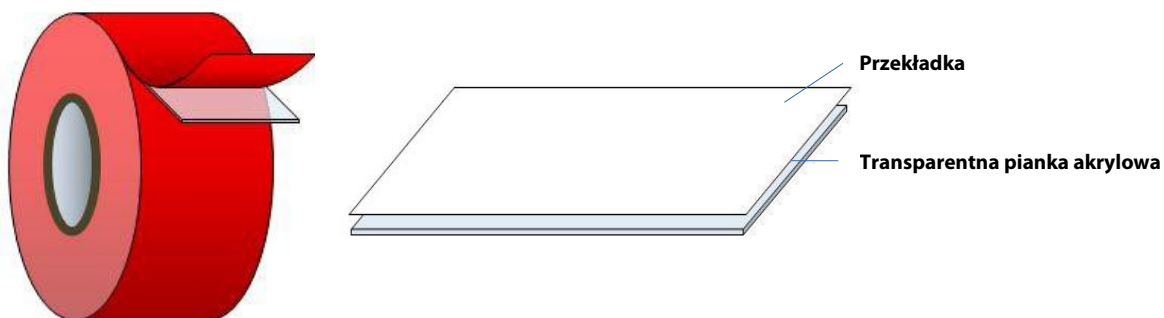

### 3. Charakterystyka 37/TT200

- Zastosowanie w budownictwie
- Doskonała odporność na ciepło i na warunki atmosferyczne, dzięki piance bazowej wytwarzanej w systemie utwardzania promieniami UV
- Klejenie ornamentów w dekoracji wnętrz
- Klejenie elementów urządzeń elektronicznych

### 4. Środki ostrożności

- Optymalna temperatura pracy do mocowania lub przetwarzania to 20 ~ 27 stopni °C
- Czystość powierzchni klejenia może wpływać na przyczepność. Oczyszczyć powierzchnię alkoholem izopropylowym lub eterem naftowym, a taśmę przyklej po całkowitym wyschnięciu
- Przechowuj taśmę w temperaturze 15 ~ 27 stopni °C w ciemnym miejscu
- Okres ważności przechowywania wg specyfikacji firmy

Opis	Jednostka	37/TT200	Metoda testów
<b>Grubość</b>	mm	2.00	ASTM D3652
<b>Spoiwo</b>	-	Akryl	-
<b>Nośnik</b>	-	Transparentna pianka akrylowa	-
<b>Kolor</b>	-	Przezroczysty	-
<b>Przyczepność przy zdzieraniu 180°:</b> Temperatura pokojowa <b>30min</b> (kg/10mm) Jaw Speed 300mm/min	kg/10mm	≥1.20	ASTM D3330
<b>Ścinanie dynamiczne:</b> Do stali nierdzewnej (6.45cm <sup>2</sup> ) Temperatura pokojowa Dwell for 24hr	kg/cm2	≥5.5	ASTM D1002
<b>H. C. R (Heat Creep Resistance)</b> 40°C do 120°C /20min(10°C) (25mm x 25mm) - 500g	°C	120	ASTM D3654